

Invia[®] Liberty[™]

NEGATIVE PRESSURE WOUND THERAPY SYSTEM

- EN Patient Instructions for use
- ES Instrucciones de uso paciente
- FR Mode d'emploi pour le patient



Assistance

Read the entire instruction manual before trying to operate the device.

If you have any questions about your Invia Liberty Negative Pressure Wound Therapy System, please contact your healthcare provider/physician at the number below:

HEALTHCARE PROVIDER/PHYSICIAN
CONTACT INFORMATION:

Keep this Patient Instructions for use booklet in an easily accessible location.

Table of Contents

EN Instructions for Use	3
ES Instrucciones para uso	29
FR Mode d'emploi	58
General Warnings.....	4
Purpose of the Device.....	7
Intended Use	7
When Not to Use Device (Contraindications).....	8
Description of the Device.....	9
Display.....	10
Conditions that Affect Use	10
General Safety at Home.....	11
Sleeping.....	12
Showering, Bathing and Washing.....	13
When You Leave the House	13
Set Up Instructions	14
Set Up Carrying Case.....	16
Charge Battery.....	17
Change Canister.....	19
Notifications and Troubleshooting.....	21
Alarm table.....	22
Cleaning/Disinfection.....	26
Guarantee.....	26
Maintenance/Safety related Check.....	26
Disposal.....	26
Technical Specifications.....	27
Signs and Symbols.....	28
Electromagnetic Emissions.....	86

General Warnings

WARNING

The individual responsible for operating this device on a daily basis (patient, caregiver) must be able to read, understand and follow directions provided in this IFU, on the pump display and by the healthcare professional. The individual must be able to hear and respond to auditory signals.

Only use the Invia Liberty NPWT System on the person for whom it was ordered and only for its intended use.

Do not perform the therapy without first consulting with healthcare personnel and caregivers trained on the instructions for use and the healthcare professional's supervision.

No modification of this equipment is allowed.

WARNING

Visually check at the wound dressing and Invia Liberty frequently.

If you see large amounts of blood in the dressing, tubing or canister:

- 1 Turn off the pump by pressing  and hold for 3 seconds.
- 2 Apply pressure to your wound.
- 3 Seek immediate Emergency Medical assistance.



If you have difficulty breathing, seek immediate Emergency Medical Assistance.

 **WARNING**

Immediately contact your healthcare professional if you experience the following symptoms:

- Significant vision or hearing loss
- Pain, sore or red area around the wound
- Swelling, itching, or rash around the wound
- Fever
- Strong odor from the wound
- Thick green drainage or any change in color of drainage
- Nausea or vomiting or diarrhea
- Sore throat with swelling
- Dizziness or confusion
- Allergic reactions like redness, rash or hives, swelling or severe itching

 **WARNING**

Once the healthcare professional has set the pump pressure and mode settings do not press any other button than the on/off button [], the standby button [] or the mute button [].

 **WARNING**

The pump must be used 24 hours per day. Do not stop the pump unless instructed by your healthcare professional or if excessive bleeding occurs.

If the pump is stopped for more than the time frames shown below, the dressing must be changed. Contact your healthcare professional to request a dressing change.

Gauze dressings: Change dressing if the pump is stopped more than 24 hours.

Foam dressings: Change dressing if the pump is stopped more than 2 hours.

 **WARNING**

If the pump stops working and cannot be switched on, immediately call your healthcare professional.

Purpose of the Device

Your healthcare provider has prescribed Negative Pressure Wound Therapy (NPWT) for you.

Negative Pressure Wound Therapy has been shown to help promote healing in several different kinds of wounds. Negative pressure (suction) is delivered to a wound through a pump. The suction, or negative pressure, helps to remove fluid and close your wound. Your healthcare professional will place a special dressing on your wound and a tube will go from your wound to the canister on the pump. The pump is then turned on to the prescribed pressure to remove the fluid from your wound. The fluid then goes into the canister. The treatment will be applied 24 hours a day.

Intended Use

The Medela® INVIA Liberty Wound Therapy is indicated to help promote wound healing, through means including drainage and removal of infectious material or other fluids, under the influence of continuous and/or intermittent negative pressures, particularly for patients with chronic, acute, traumatic, subacute and dehisced wounds, partial-thickness burns, ulcers (such as diabetic or pressure), flaps and grafts.

When Not to Use Device (Contraindications)

Contraindicated for patients with:

- Malignancy of the wound
- Untreated osteomyelitis
- Unmanaged malnutrition
- Non-enteric fistula
- Unexplored fistula
- Necrotic tissue with eschar present
- Do not place Invia Wound Therapy dressing over exposed blood vessels or organs
- Do not place directly over anastomoses or sutured vessels

If you have concerns, speak with your healthcare professional.

Description of the Device

Check the delivery package of the Invia Liberty NPWT system for completeness and general condition.



WARNING

Do not use any other accessories than the ones described below.

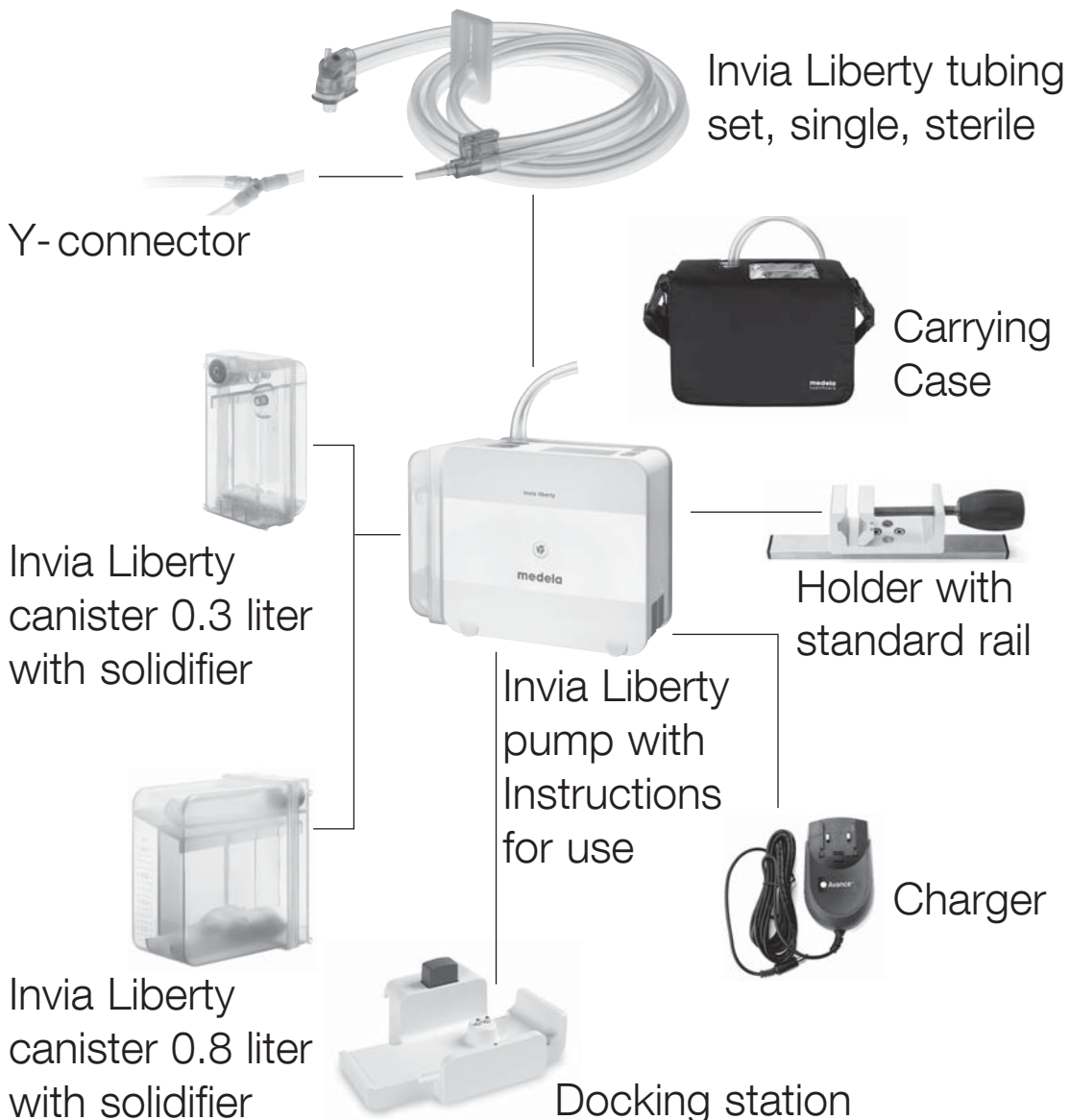

Display

Buttons to Operate the Invia Liberty

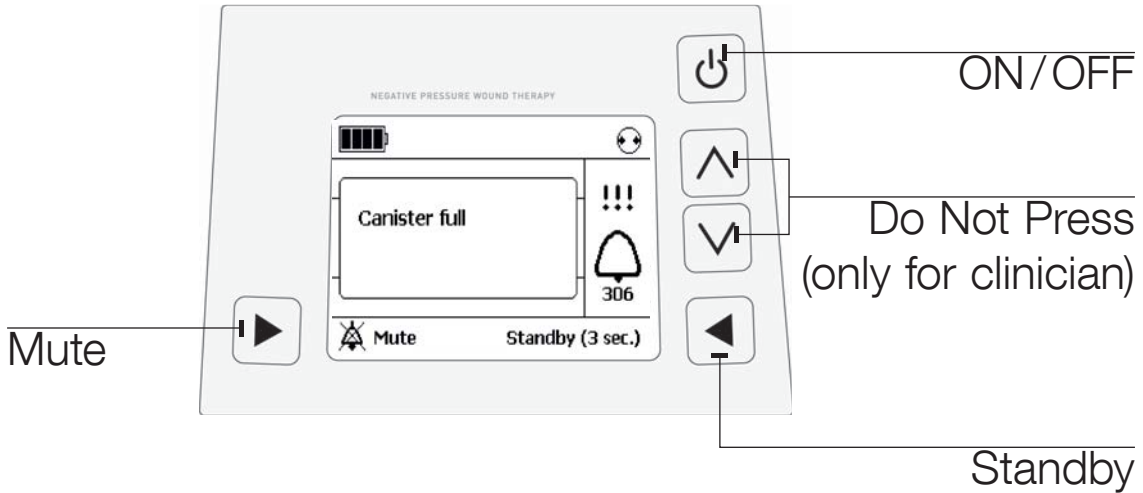

Conditions that Affect Use



CAUTION

The Invia Liberty must remain in an upright position during use.



General Safety at Home



2

Please read and observe these warnings and safety instructions before operation. These Instructions for Use must be kept with the device. Please note that these Instructions for Use are a general guide for the use of the product. Medical situations must be addressed by a physician.

CAUTIONS/WARNINGS

- Do not use extension cords with the Invia Liberty.
- Position the power cord so that it will not cause someone to trip and fall.
- Never place the power supply cord around your neck.
- Keep power supply cord away from hot surfaces.
- Do not unplug the power supply cord from the wall outlet by pulling on the cord.
- Do not try to fix or repair the Invia Liberty. Contact your healthcare professional if the pump is not working.
- Keep the Invia Liberty clean and dry.
- Never place the Invia Liberty in water or liquids.
- If the Invia Liberty gets wet, dry with a towel.
- Do not dry the Invia Liberty in a microwave.
- Keep the Invia Liberty away from children and pets.
- Supervision is necessary when the Avance wound-pump is used in the vicinity of children.
- Keep the Invia Liberty protected from direct sunlight.

- The use of mobile telephones, local area networks (LAN) including wireless (WLAN), walkie-talkies (two-way radios) telephone sets can affect the Invia Liberty. This may cause insufficient battery charging or may lead to an internal fault. See the chapter Notifications and Trouble-shooting for actions to take in the case of an internal fault. Certain mobile phones may interfere with the Invia Liberty NPWT system when receiving and making calls close to the pump. Prior to using a mobile phone near the Invia Liberty NPWT system, check that it continues to function while making or receiving a call.

If you observe a change in the vacuum level or an error condition, move the Invia Liberty NPWT system at least 1 meter (3.3 feet) from the mobile phone when making or receiving calls. Turn the Invia Liberty NPWT system on and off again to reset it after an error condition. Whenever possible, a safety distance of min. 3.3 feet (1 meter) between the Invia Liberty and a mobile phone is recommended.

Sleeping



- Make sure the Invia Liberty tubing will not become kinked.
- Prevent the Invia Liberty from falling to the floor during sleep.
- Always charge the Invia Liberty when going to bed.

Showering, Bathing and Washing



23

- Do not use the Invia Liberty while bathing or showering.
- The Invia Liberty Pump can be disconnected from the dressing for a short period of time (up to 20 minutes) in order to change clothes or perform personal hygiene. Discuss bathing plans with your healthcare professional.
- Prevent the Invia Liberty from getting wet.
- Do not put the Invia Liberty where it can fall into a shower, sink or tub.
- Do not touch the Invia Liberty when it has fallen into water. Unplug device immediately from electrical outlet and disconnect the pump from the dressing.

When You Leave the House



- Check the battery status and recharge if necessary before leaving the house.
- For your convenience, place the Invia Liberty into the carrying case.
- Don't forget to take a spare Canister and power supply with you.

Set Up Instructions





WARNING

Check the Invia Liberty frequently to make sure it is working. Visually check the wound dressing, area around the wound and fluid in the canister for signs of infection or other complications as provided by your healthcare professional.

Turn ON

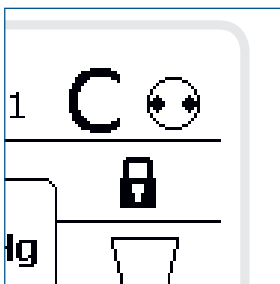
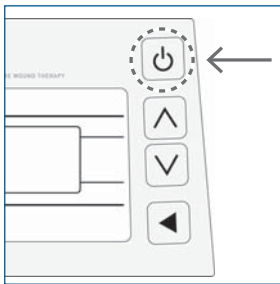
Switch Invia Liberty Pump ON by pressing [].



Display view when the pump is running. Run/Standby indicator is rotating [].



WARNING

Do not try to perform therapy without the supervision of your healthcare professional.

**WARNING**

NPWT must run 24 hours a day. Do not stop the therapy unless instructed by your healthcare professional or if excessive bleeding occurs.

**WARNING**

The dressing should be changed and therapy restarted by the healthcare professional if therapy is discontinued for:

- More than two (2) hours when using foam.
- More than 24 hours when using gauze.

Turn OFF

Switch Invia Liberty Pump OFF by pressing [] for 3 seconds. Press only once.

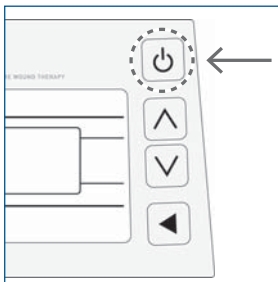

Set Up Carrying Case

The Invia Liberty is intended to be worn in a carrying case during operation.



- 1 Open the carrying case.
- 2 Slide the Invia Liberty into the designated pocket.
- 3 Close the velcro of the pump.

The shoulder strap can also be used as a belt strap. To accomplish this, release the strap at the sides of the carrying case and pull it through the two loops located on the back of the case.

Charge Battery

When the battery is fully charged it should last approximately 10 hours. If the Invia Liberty is running continuously due to an air leakage, the battery may need to be recharged earlier (after approximately 4 hours).

Battery Status Symbols

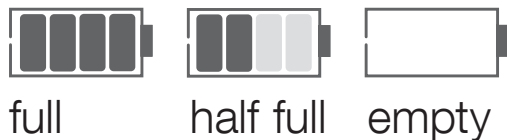

If the battery becomes empty, please follow the instructions below.

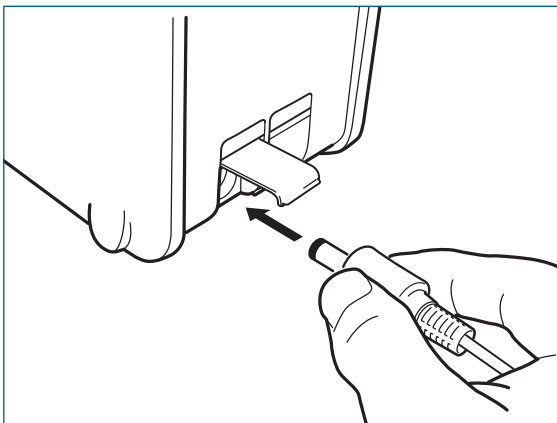

Open the electrical outlet port. Connect the Invia Liberty to the supplied electrical plug from the power supply provided with the pump. Plug the other end of the power supply into a wall outlet. Moving bars on the battery display will indicate charging is occurring.

The battery will be fully charged after approximately 4 hours. Once charged  will appear constantly on the display. After charging is completed, unplug the power supply from the wall and disconnect the Invia Liberty from the power supply.

Close the electrical outlet port by pressing the protection cover down.



CAUTION

NPWT therapy must be continued while charging the pump's battery. Do not turn the pump off while charging.

Always charge the battery over night.



Change Canister

Change Canister when it appears full or when the alarm sounds, in accordance with instructions on the pump display.

1. Wash hands.
2. Clamp double lumen tubing.
3. Press the Standby button [ > 3 seconds] and the pump motor will stop running.

4.  Press release button at top of pump and remove canister.

5.  Seal used canister with cap.

6.



Unpack new canister, position the feet at the bottom of the canister into the grooves at the base of the pump. Push the canister up and click into the Invia Liberty Pump.



CAUTION

Do not use an Invia Liberty canister if the sterile packaging is damaged.

7.



Switch the Invia Liberty on by pressing [] and slide the pump into the carrying case.

8. Discard the used canister according to instructions provided by your healthcare professional.

Notifications and Troubleshooting

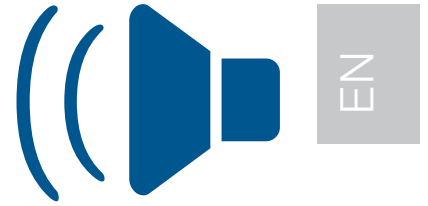

Don't panic if an acoustic signal sounds. Follow the instructions below.

- 1 If the Invia Liberty is in the carrying case open the lid of your carrying case.
- 2 Press [] to mute the acoustic signal for 60 seconds (can be pressed every time the signal sounds, with the exception of "Battery Empty").

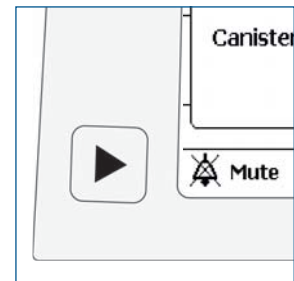

Alarm table

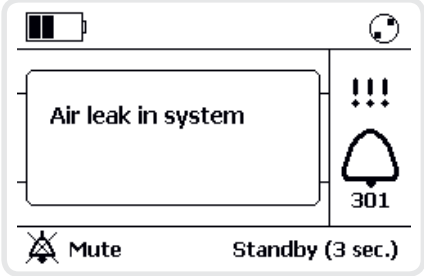
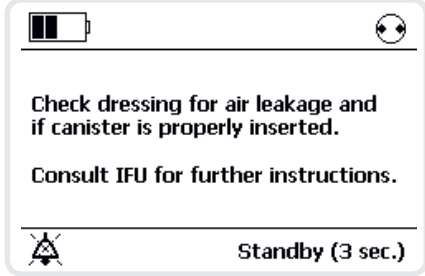
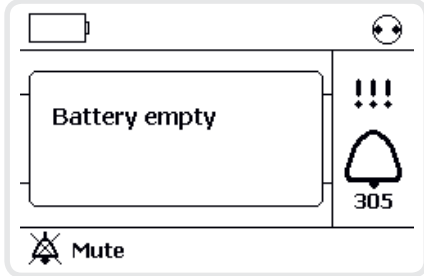
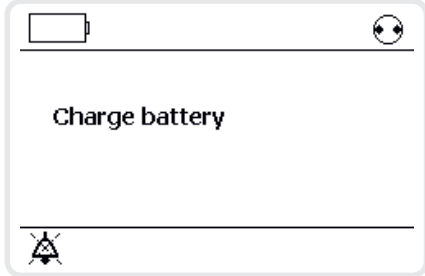
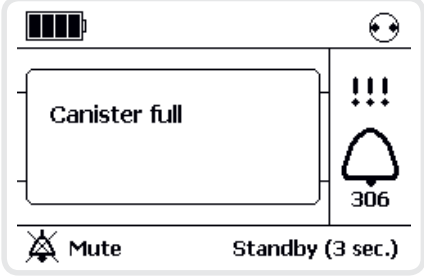
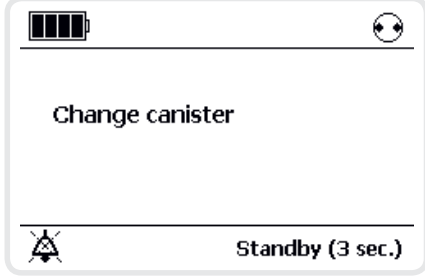
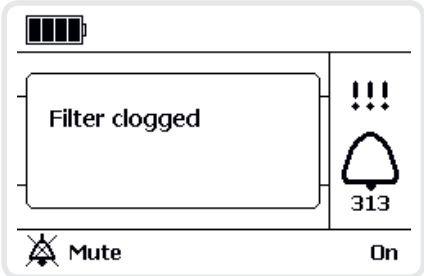
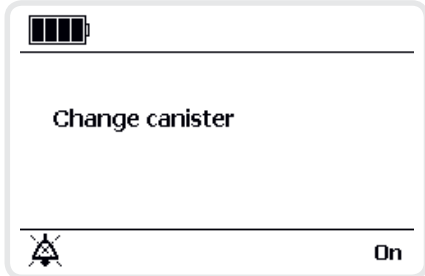
	Fault number	Problem description on the display	Troubleshooting on the display	D - - C - C - -
Alarm	301			D - - C - C - -
	305			I (I
	306			C T
	313			C

Remarks/potential cause of fault

Dressing:

- Check dressing for air leakage. Press firmly around the edges of the dressing, around the drain tube or on the Transfer Pad.
- Apply some additional film dressing to seal the leaking area.

Connectors:

- Ensure that the tube connected to the dressing is connected properly to the Canister tube.
- Ensure that the canister tube is inserted straight into the pump.

Canister:

- Ensure that the canister is properly inserted, release the canister and reposition.
- Ensure that the O-ring/gasket, placed beside the canister tubing on the pump is not missing. Additional O-ring is available via Medela representative.

Recharge the battery either by placing the Invia Liberty Pump in the Docking Station or plug in the charger to the electrical outlet port on the pump.

Remaining time of battery is approximately 15 minutes.

Change the canister, see chapter “Change Invia Liberty Canister and Invia Liberty Tubing”.



Change canister, see chapter “Change Invia Liberty Canister and Invia Liberty Tubing”

	Fault number	Problem description on the display	Troubleshooting on the display
Warning	401		
	405		
Internal fault			



CAUTION

If you are unable to identify any symbol or don't understand the alarm on the display, switch off the pump by pressing [] for 3 seconds. Contact your healthcare professional.

Remarks/potential cause of fault
<p>Recharge the battery either by placing the Invia Liberty Pump in the Docking Station or plug in the charger to the electrical outlet port on the pump.</p> <p>Remaining time of battery is approximately 30 minutes.</p>
<p>If the pump is in Standby mode for more than 5 minutes, an alarm will go off.</p> <p>To continue therapy press “On” [] or switch off the pump by pressing [ > 3 seconds].</p>
<p>Restart the pump. If internal fault remains, turn off by pressing [ > 3 seconds] and contact Medela Customer Service.</p>



WARNING

If the pump fails or cannot be switched on call your healthcare professional immediately.

Cleaning / Disinfection

The Invia Liberty can be wiped with a damp cloth using a mild household cleaner.

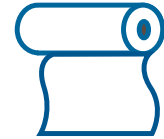

Guarantee

Warranty period is for 2 years after date of delivery. The manufacturer is not liable for any damage or consequential damage caused by incorrect operation, inappropriate usage as well as use by unauthorized persons.



Maintenance / Safety related Check



Service work may only be carried out by authorized personnel. A safety-related check are confined to visual inspection of the housing and charger for damage and must be performed prior to each use.

If Invia Liberty Pump has not been in use, the battery must be charged approximately once every 6 months to ensure optimum function.

Disposal

Ask your healthcare professional how to dispose of used Canister at the end of your therapy.



Technical Specifications

2



Accessories Storage Conditions

Accessories must remain in the packaging and stored at a temperature range of -4° Fahrenheit and +122° Fahrenheit (-20° Celsius and +50° Celsius).



Operation Environmental Conditions

The Invia Liberty and accessories must be operated within a temperature range of +41° Fahrenheit and +104° Fahrenheit (+5° Celsius and +40° Celsius). Do not operate the products in extreme cold or heat. Avoid high relative humidity (15–93% is permissible).



CAUTION

Do not operate the Invia Liberty above 9,842 feet above sea level (3000 meter above sea level).



Protection Class IP33

The Invia Liberty is protected against ingress of solids larger than 0.1 inch (2.5 millimeter) and dripping water.

Signs and Symbols



This Symbol indicates a CAUTION or WARNING associated with the Device (see page 3).



This Symbol indicates a class II Device.



Do not dispose the device together with unsorted municipal waste (for EU only).



This Symbol indicates the Date of Manufacture (four Digits for the Year and two Digits for the Month).



This Symbol indicates the Name and the Address of the Manufacturer.



This Symbol indicates the Device is sterilized using ethylene oxide.



This Symbol indicates that this is a Prescription Device. Federal law restricts this device to sale by or on the order of a licensed healthcare practitioner. (for US only).



This Symbol indicates a type BF applied Part.



This Symbol indicates manufacturer's Catalog Number.



This Symbol indicates manufacturer's Serial Number.



This Symbol indicates manufacturer's Batch Code.



This Symbol indicates the protection against the ingress of solid foreign objects and against harmful effects due to the ingress of water.



This Symbol indicates that the Device should not be used after the End of the Year and Month shown.



This Symbol indicates to follow the Instruction for use.



This Symbol indicates the Humidity Limitation for Operation, Transport and Storage.



This symbol indicates the compliance with additional USA and Canada safety requirements for medical electrical equipment.



This Symbol indicates the atmospheric Pressure Limitation for Operation, Transport and Storage.



This Symbol indicates to not use the Device if package is damaged.



This Symbol indicates to keep the Device dry.



This Symbol indicates the number of items n that the content is sufficient for.



This Symbol indicates to keep the Device away from sunlight.

pcs

This Symbol indicates the number of items.



This Symbol indicates to handle the fragile Device with care.



This Symbol indicates the Direct Current Socket.



This symbol indicates the compliance with the essential requirements of the Council Directive 93/42/ EEC of 14 June 1993 concerning medical devices.



This symbol indicates a Single Use Device. Do not reuse the Device.



This Symbol indicates the Temperature Limitation for Operation, Transport and Storage.

Asistencia

Lea el manual de instrucciones por completo antes de intentar utilizar el dispositivo.

Si tiene alguna pregunta sobre el sistema de tratamiento de heridas con presión negativa Invia Liberty, comuníquese con su médico o proveedor de la salud al siguiente número:

INFORMACIÓN DE CONTACTO DEL MÉDICO O
PROVEEDOR DE LA SALUD:

Conserve este manual de instrucciones de uso para pacientes en una ubicación de fácil acceso.

Tabla de contenidos

EN Instructions for Use	3
ES Instrucciones para uso	29
FR Mode d'emploi	58
Advertencias generales.....	32
Objetivo del dispositivo.....	35
Aplicaciones.....	35
Cuándo no se debe utilizar el dispositivo (contraindicaciones).....	36
Descripción del dispositivo.....	37
Pantalla.....	38
Condiciones que afectan al uso.....	38
Seguridad general en el hogar.....	39
Durmiente.....	40
Al ducharse, bañarse o lavarse.....	41
Al salir de su casa.....	41
Instrucciones para el montaje.....	42
Montaje del estuche de transporte.....	44
Carga de baterías.....	45
Cambio del recipiente.....	47
Notificaciones y solución de problemas.....	49
Tabla de alarmas.....	50
Limpieza/desinfección.....	54
Garantía.....	54
Mantenimiento/control de seguridad.....	54
Eliminación.....	54
Especificaciones técnicas.....	53
Signos y símbolos.....	56
Emisiones electromagnéticas.....	86

Advertencias generales

ADVERTENCIA

El individuo responsable de operar este dispositivo diariamente (paciente, enfermero) debe ser capaz de leer, comprender y seguir las instrucciones suministradas en este Manual de instrucciones de uso en la pantalla de la bomba y por el profesional de la salud. El individuo debe ser capaz de escuchar y responder a las señales auditivas.

Utilice el sistema de NPWT Invia Liberty solo en la persona para la cual se prescribió y solo para el uso previsto.

No lleve a cabo el tratamiento sin antes consultar al personal de la salud y enfermeros capacitados sobre las instrucciones de uso ni tampoco sin la supervisión del profesional de la salud.

No se permite ninguna modificación a este equipo.

ADVERTENCIA

Verifique visualmente el vendaje de la herida y la bomba Invia Liberty de manera frecuente.

Si observa una gran cantidad de sangre en el vendaje, los tubos o el recipiente:

- 1** Apague la bomba al mantener presionado  durante más de 3 segundos.
- 2** Aplique presión en su herida.
- 3** Busque de inmediato asistencia médica de emergencia.



Si tiene dificultades para respirar, busque de inmediato asistencia médica de emergencia.

ADVERTENCIA

Comuníquese de inmediato con su profesional de la salud si experimenta los siguientes síntomas:

- Pérdida significativa de la visión o la audición.
- Dolor, molestia o enrojecimiento en el área que rodea la herida.
- Hinchazón, comezón o sarpullido alrededor de la herida.
- Fiebre.
- Olor fuerte proveniente de la herida.
- Drenaje verde y espeso o cualquier cambio en el color del drenaje.
- Náuseas, vómitos o diarrea.
- Dolor de garganta con inflamación.
- Mareos o confusión.
- Reacciones alérgicas, como enrojecimiento, sarpullidos o urticaria, hinchazón o comezón graves.

ADVERTENCIA

Una vez que el profesional de la salud haya ajustado la configuración de presión y modalidad de la bomba, no presione ningún otro botón que no sea el botón de encendido/apagado [], el botón de espera [] o el botón de silencio [].

ADVERTENCIA

La bomba debe utilizarse las 24 horas del día. No detenga la bomba a menos que así lo indique el profesional de la salud o que se produzca un sangrado excesivo.

Si se detiene la bomba durante más tiempo que los plazos indicados a continuación, se deberá cambiar el vendaje. Comuníquese con su profesional de la salud para solicitar un cambio de vendaje.

Vendaje de gasa: Cambie el vendaje si la bomba permanece detenida más de 24 horas.

Vendaje de espuma: Cambie el vendaje si la bomba permanece detenida más de 2 horas.

ADVERTENCIA

Si la bomba deja de funcionar y no se puede encender, llame inmediatamente a su profesional de la salud.

Objetivo del dispositivo

Su proveedor de la salud le ha recetado el Tratamiento de heridas con presión negativa (NPWT).

El Tratamiento de heridas con presión negativa ha demostrado que ayuda a estimular la curación en diferentes tipos de heridas. La presión negativa (succión) se proporciona a una herida a través de una bomba. La succión, o presión negativa, ayuda a retirar los fluidos y cerrar su herida. El profesional de la salud colocará un vendaje especial sobre su herida y el tubo irá desde su herida hasta el recipiente que se encuentra en la bomba. Se enciende la bomba en la presión prescrita para retirar el fluido de su herida. De esta manera, el fluido se deposita en el recipiente. El tratamiento se aplicará las 24 horas del día.

Aplicaciones

El Tratamiento de heridas INVIA Liberty de Medela® está indicado para ayudar a estimular la cicatrización de la herida a través de medios que incluyen el drenaje y la eliminación de material infeccioso u otros fluidos, bajo la influencia de presiones negativas continuas o intermitentes, particularmente para pacientes con heridas crónicas, agudas, traumáticas, subagudas y dehiscentes, quemaduras de segundo grado, úlceras (como diabéticas o por presión), colgajos e injertos.

Cuándo no se debe utilizar el dispositivo (contraindicaciones)

Contraindicado en pacientes con:

- Heridas por cáncer
- Osteomielitis sin tratamiento
- Desnutrición no tratada
- Fístula no entérica
- Fístula no explorada
- Tejido necrótico con presencia de escaras
- No colocar el vendaje de tratamiento de heridas Invia sobre vasos sanguíneos u órganos expuestos
- No colocar de manera directa sobre anastomosis o vasos suturados

Si tiene preguntas, hable con su profesional de la salud.

Descripción del dispositivo

Verifique si el paquete de entrega del sistema de NPWT Invia Liberty está completo y en buenas condiciones generales.



ADVERTENCIA

No utilice accesorios que no sean los que se describen a continuación.



Pantalla

Botones para operar Invia Liberty

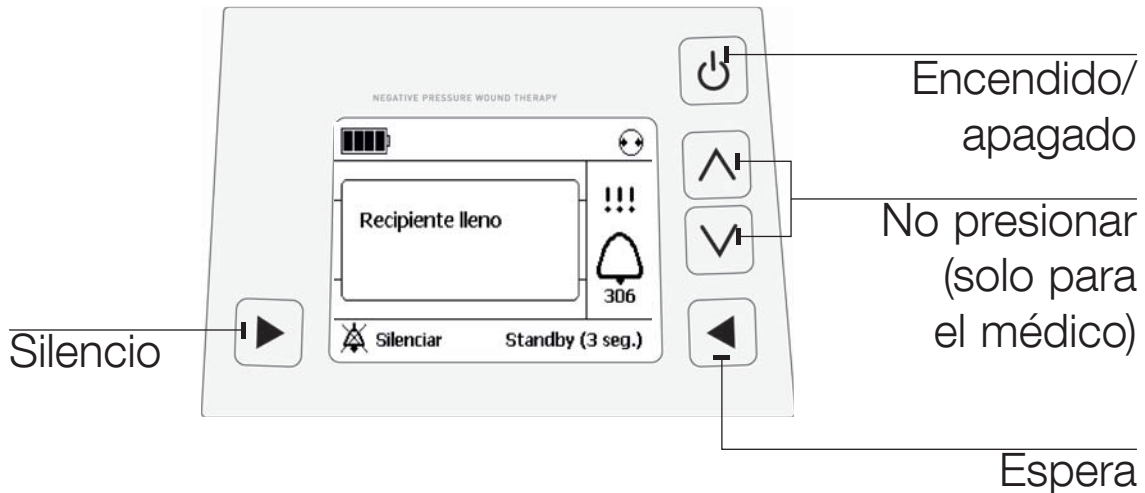

Condiciones que afectan al uso



PRECAUCIÓN

La bomba Invia Liberty debe mantenerse en posición recta mientras se utiliza.



Seguridad general en el hogar



ES

Lea y siga estas advertencias e instrucciones de seguridad antes de comenzar a utilizarlo. Estas instrucciones de uso deben guardarse con el dispositivo. Tenga en cuenta que estas instrucciones de uso son pautas generales para la utilización del producto. Para resolver situaciones médicas, debe consultar a un médico.

PRECAUCIONES/ADVERTENCIAS

- No utilice alargadores con la bomba Invia Liberty.
- Coloque el cable de manera que no ocasione tropiezos o caídas.
- Nunca coloque el cable eléctrico alrededor de su cuello.
- Evite que el cable eléctrico entre en contacto con superficies calientes.
- No tire del cable para desenchufarlo del enchufe de la pared.
- No intente reparar la bomba Invia Liberty. Comuníquese con su profesional de la salud si la bomba no funciona.
- Mantenga la bomba Invia Liberty limpia y seca.
- Nunca coloque la bomba Invia Liberty en agua o líquidos.
- Si se moja la bomba Invia Liberty, séquela con una toalla.
- No seque la bomba Invia Liberty en un microondas.
- Mantenga la bomba Invia Liberty fuera del alcance de niños y mascotas.
- Es necesaria la supervisión cuando la bomba para heridas Avance se utiliza cerca de niños.
- Mantenga la bomba Invia Liberty alejada de la luz del sol directa.

- La utilización de teléfonos celulares, redes de área local (LAN), incluidos los aparatos telefónicos inalámbricos (WLAN) o walky-talkies (radios de doble vía), puede afectar el funcionamiento de la bomba Invia Liberty. Esto puede ocasionar la carga insuficiente de la batería o una falla interna. Consulte el capítulo Notificaciones y solución de problemas para ver las acciones que se deben tomar en caso de una falla interna. Ciertos teléfonos celulares pueden interferir en el sistema de NPWT Invia Liberty si se reciben o realizan llamadas cerca de la bomba. Antes de utilizar un teléfono celular cerca del sistema de NPWT Invia Liberty, verifique que continúe funcionando mientras realiza o recibe una llamada.

Si observa un cambio en el nivel de vacío o una condición de error, aparte el sistema de NPWT Invia Liberty al menos 3,3 pies (1 metro) del teléfono celular para realizar o recibir llamadas. Apague y encienda nuevamente el sistema de NPWT Invia Liberty para reajustarlo luego de una condición de error. Si es posible, se recomienda una distancia de seguridad de al menos 3,3 pies (1 metro) entre la bomba de NPWT Invia Liberty y un teléfono celular.

Durmiente



- Asegúrese de que los tubos Invia Liberty no se retuerzan.
- Evite que la bomba Invia Liberty se caiga al suelo mientras duerme.
- Cargue siempre la bomba Invia Liberty cuando se vaya a dormir.

Al ducharse, bañarse o lavarse



ES

- No utilice la bomba Invia Liberty mientras se bañe o duche.
- Se puede desconectar la bomba Invia Liberty del vendaje durante un lapso de tiempo corto (de hasta 20 minutos) para cambiarse de ropa o para asearse. Analice los planes de aseo con su profesional de la salud.
- Evite que la bomba Invia Liberty se moje.
- No coloque la bomba Invia Liberty en un lugar desde el cual se pueda caer dentro de una ducha, un fregadero o una tina.
- No toque la bomba Invia Liberty si esta se ha caído al agua. Desenchufe inmediatamente el dispositivo de la red eléctrica y desconecte la bomba del vendaje.

Al salir de su casa



- Controle el estado de la batería y, de ser necesario, recárguela antes de salir de su casa.
- Si le resulta conveniente, coloque la bomba Invia Liberty en el estuche de transporte.
- No se olvide de llevar un recipiente extra y el suministro eléctrico.

Instrucciones para el montaje





ADVERTENCIA

Verifique la bomba Invia Liberty de forma frecuente para asegurarse de que funcione. Verifique visualmente el vendaje de la herida, el área circundante y el fluido en el recipiente para ver si hay indicios de infección u otra complicación, según lo indique su profesional de la salud.

Encendido

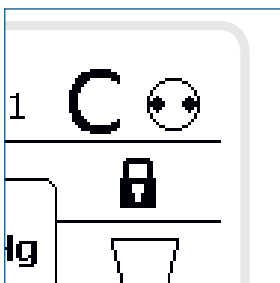
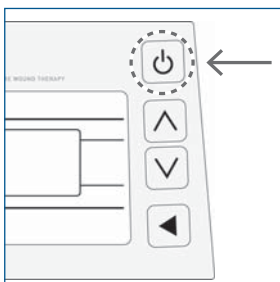
Presione [] para encender la bomba Invia Liberty.



Vista de la pantalla cuando la bomba está en funcionamiento. El indicador de funcionamiento/espera está girando [].



ADVERTENCIA

No intente efectuar el tratamiento sin la supervisión del profesional de la salud.

⚠ ADVERTENCIA

El NPWT debe estar en funcionamiento las 24 horas. No detenga el tratamiento a menos que así lo indique el profesional de la salud o que se produzca un sangrado excesivo.

⚠ ADVERTENCIA

Se debe reemplazar el vendaje y el profesional de la salud debe volver a comenzar el tratamiento si el tratamiento se suspende durante:

- más de dos (2) horas si utiliza un vendaje de espuma.
- más de 24 horas si utiliza gasa.

Apague

Presione [] durante 3 segundos para apagar la bomba Invia Liberty. Presione el botón solo una vez.

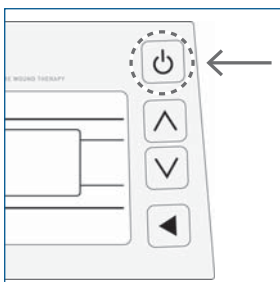

Montaje del estuche de transporte

La bomba Invia Liberty está diseñada para usarla en un estuche de transporte durante su funcionamiento.



- 1** Abra el estuche de transporte.
- 2** Coloque la bomba Invia Liberty en el bolsillo designado.
- 3** Cierre el velcro de la bomba.

La correa para el hombro también puede utilizarse como correa de cinturón. Para ello, suelte la correa que se encuentra a los lados del estuche de transporte y pásela a través de los anillos que se encuentran en la parte posterior del estuche.

Carga de baterías

Cuando la batería está completamente cargada, debe durar aproximadamente 10 horas. Si la bomba Invia Liberty está funcionando de manera continua debido a una fuga de aire, es posible que la batería deba volver a cargarse antes (luego de aproximadamente 4 horas).

Símbolos del estado de la batería



llena carga media vacía

Si el dispositivo se queda sin batería, siga las instrucciones a continuación.

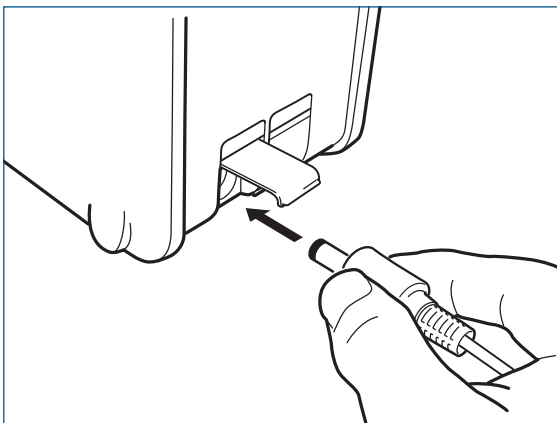

Abra el puerto de red eléctrica. Conecte la bomba Invia Liberty al enchufe eléctrico suministrado desde el suministro eléctrico proporcionado con la bomba. Enchufe el otro extremo del suministro eléctrico en un enchufe de pared. Las barras en movimiento en la pantalla de la batería indicarán que se está realizando la carga.

La batería estará completamente cargada luego de aproximadamente 4 horas. Una vez cargada, aparecerá  de forma constante en la pantalla. Luego de completar la carga, desenchufe el suministro eléctrico de la pared y desconecte la bomba Invia Liberty del suministro eléctrico.

Presione hacia abajo la cubierta protectora para cerrar el puerto de red eléctrica.



PRECAUCIÓN

Se debe continuar con el tratamiento de NPWT mientras se carga la batería de la bomba.
No apague la bomba mientras se carga.

Siempre cargue la batería durante la noche.





Puerto de red eléctrica

Cambio del recipiente

Cambie el recipiente cuando parezca lleno o cuando suene la alarma, de acuerdo con las instrucciones que aparecen en la pantalla de la bomba.

1. Lávese las manos.
2. Sujete el tubo de dos luces.
3. Presione el botón de espera [ > 3 segundos] y se apagará la presión.

4.  Presione el botón de liberación de la parte superior de la bomba y retire el recipiente.

5.  Selle el recipiente utilizado con el tope.

6.



Retire el empaquetado del recipiente nuevo, coloque la base en la parte inferior del recipiente en las ranuras que se encuentran en la base de la bomba. Levante el recipiente y encájelo en la bomba Invia Liberty haciendo un clic.



PRECAUCIÓN

No utilice el recipiente Invia Liberty si el empaquetado esterilizado está dañado.

7.



Presione [] para encender la bomba Invia Liberty y deslícela dentro el estuche de transporte.

8. Deseche el recipiente usado según las instrucciones suministradas por su profesional de la salud.

Notificaciones y solución de problemas



ES

Si oye una señal acústica, no se asuste.
Siga las instrucciones que se indican a continuación.

- 1 Si la bomba Invia Liberty está en el estuche de transporte, abra la tapa del estuche de transporte.
- 2 Presione [] para silenciar la señal acústica durante 60 segundos (se puede presionar cada vez que suene la señal, a excepción de „Batería vacía“).



Tabla de alarmas

	Número de falla	Descripción del problema en pantalla	Solución del problema en pantalla	
Alarma	301		 <p>Controle si hay fugas en el sistema y si el contenedor está correctamente insertado.</p> <p>Consulte las instrucciones de uso para una información adicional.</p>	V - - C - - F - -
	305			I e I
	306			C
	313			C

Comentarios/causa posible de la falla

ES

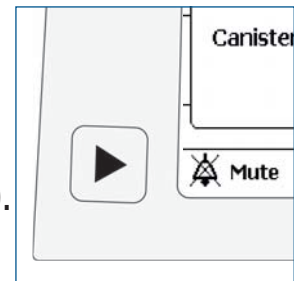
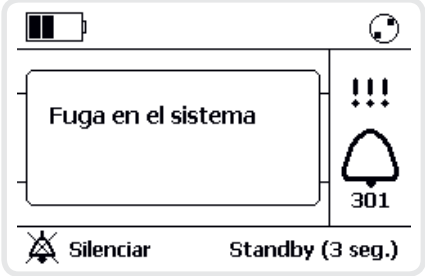
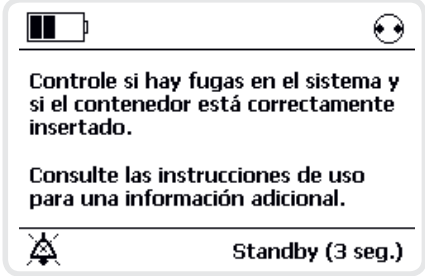
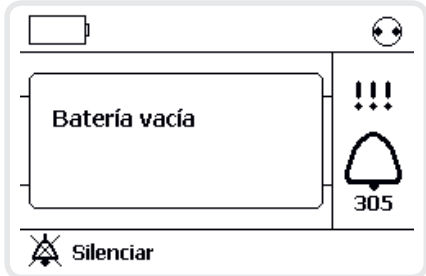
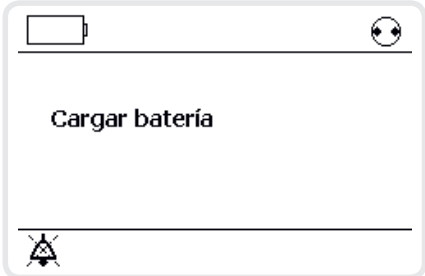
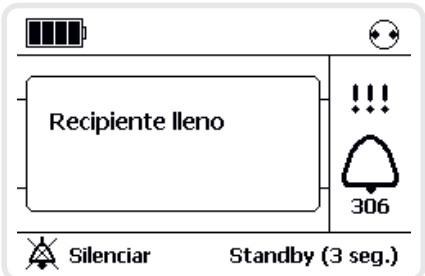
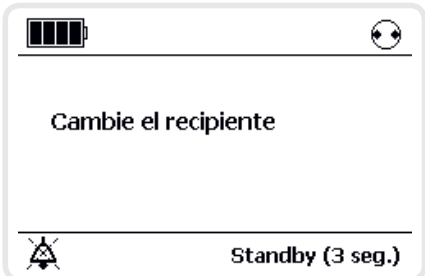
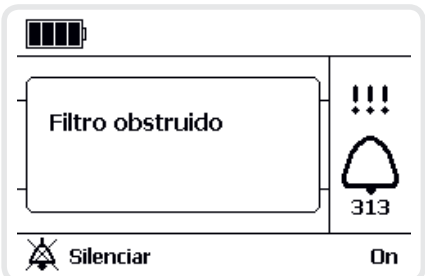
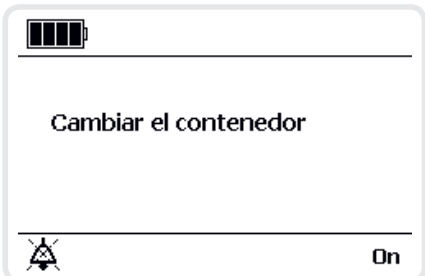
Vendaje:

- Verifique si hay fugas de aire en el vendaje. Presione firmemente alrededor de los bordes del vendaje, alrededor del tubo de drenaje o en la almohadilla de traslado.
- Aplique un vendaje de película adicional para sellar el área de fuga.

Conectores:

- Asegúrese de que el tubo conectado al vendaje esté conectado de manera adecuada al tubo del recipiente.
- Asegúrese de que el tubo del recipiente esté insertado derecho en la bomba.

Recipiente:

- Asegúrese de que el recipiente esté insertado de forma adecuada, libere el recipiente y vuelva a ubicarlo.
- Asegúrese de que no falte el anillo/sello o junta que se coloca junto al tubo del recipiente en la bomba. Está disponible un anillo tórico adicional a través del representante de Medela.

Recargue la batería al colocar la bomba Invia Liberty en la estación de carga o enchufar el cargador al puerto de red eléctrica de la bomba.

El tiempo restante de la batería es de aproximadamente 15 minutos.

Cambie el recipiente; consulte el capítulo „Cambiar el recipiente y el tubo Invia Liberty“.

Cambie el recipiente; consulte el capítulo „Cambiar el recipiente y el tubo Invia Liberty“.

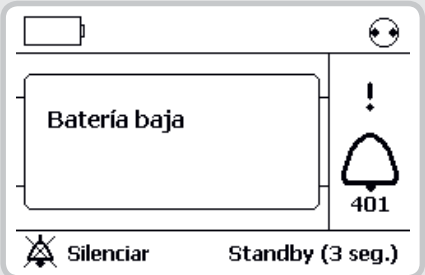
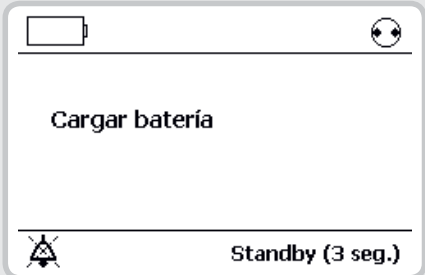
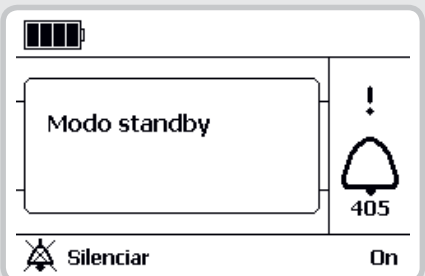
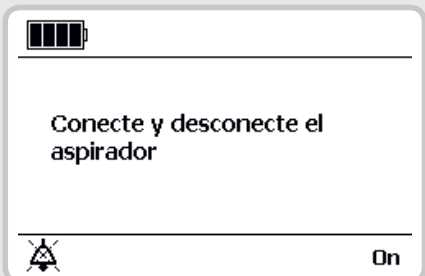
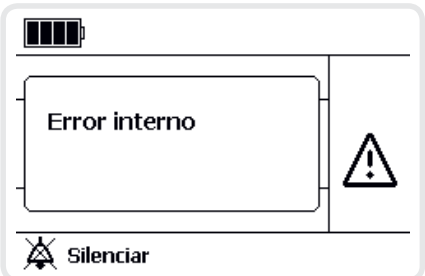
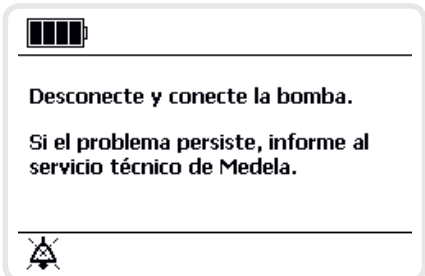
	Número de falla	Descripción del problema en pantalla	Solución del problema en pantalla	
Advertencia	401			F C E
	405			S S F a
Falla interna				F [



PRECAUCIÓN



Si no puede identificar ningún símbolo o no comprende la alarma en la pantalla, mantenga presionado [] durante 3 segundos para apagar la bomba. Comuníquese con su profesional de la salud.

Comentarios/causa posible de la falla

Recargue la batería al colocar la bomba Invia Liberty en la estación de carga o enchufar el cargador al puerto de red eléctrica de la bomba.

El tiempo restante de la batería es de aproximadamente 30 minutos.

Si la bomba permanece en modo de espera por más de 5 minutos, sonará una alarma.

Para continuar el tratamiento, presione “Encendido” [] o apague la bomba al presionar [ > 3 segundos].

Reinicie la bomba. Si permanece la falla interna, apague la bomba al presionar [ > 3 segundos] y comuníquese con el servicio al cliente de Medela.



ADVERTENCIA

Si la bomba falla o no se puede encender, llame a su profesional de la salud inmediatamente.

Limpieza/desinfección

La bomba Invia Liberty se puede limpiar con un paño húmedo o con un detergente suave de uso doméstico.



Garantía

La garantía tiene vigencia por 2 años a partir de la fecha de entrega. El fabricante no se responsabiliza por cualquier daño o daño indirecto ocasionado por la operación incorrecta, el uso indebido o la utilización por parte de personas no autorizadas.



Mantenimiento/control de seguridad

El trabajo de servicio solo puede ser realizado por personal autorizado. El control de seguridad se reduce a la inspección visual de la caja y del cargador para detectar cualquier daño y se debe realizar antes de cada uso.

Si no se utiliza la bomba Invia Liberty, se debe cargar la batería aproximadamente una vez cada 6 meses para asegurar el funcionamiento óptimo.



Eliminación

Pregunte al profesional de la salud cómo debe desechar el recipiente al finalizar su tratamiento.



Especificaciones técnicas



ES

Condiciones de almacenamiento de los accesorios

Los accesorios deben permanecer en el empaquetado y almacenarse a una temperatura entre -20° Celsius y +50° Celsius (-4° Fahrenheit y +122° Fahrenheit).



Condiciones ambientales de funcionamiento

La bomba Invia Liberty y sus accesorios se deben utilizar a una temperatura entre +5° Celsius y +40° Celsius (+41° Fahrenheit y +104° Fahrenheit). No utilice los productos en condiciones de frío o calor extremo. Evite la humedad relativa elevada (se acepta un rango 15–93%).



PRECAUCIÓN

No utilice la bomba Invia Liberty a una altura superior a 3000 metros sobre el nivel del mar (9842 pies sobre el nivel del mar).



Protección de clase IP33

La bomba Invia Liberty está protegida contra el ingreso de elementos sólidos de más de 2,5 milímetros (0.1 pulgada) y del goteo de agua.

Signos y símbolos



Este símbolo indica una PRECAUCIÓN o ADVERTENCIA relacionada con el dispositivo (ver página 3).



Este símbolo indica que se trata de un dispositivo de clase II.



Este símbolo indica que no se debe desechar el dispositivo junto con los residuos domésticos (solo para EE. UU.)



Este símbolo indica la fecha de fabricación (cuatro dígitos para el año dos dígitos para el mes).



Este símbolo indica el nombre y la dirección del fabricante.



Este símbolo indica que el dispositivo está esterilizado con óxido etileno.



Este símbolo indica que se trata de un dispositivo prescrito. La ley federal autoriza la venta de este dispositivo solo bajo la orden de un profesional de la salud matriculado (solo para EE. UU.).



Este símbolo indica que se trata de una pieza de contacto de tipo BF.



Este símbolo indica el número de catálogo del fabricante.



Este símbolo indica el número de serie del fabricante.



Este símbolo indica el código de lote del fabricante.



Este símbolo indica la protección contra la entrada de objetos sólidos externos y contra los efectos dañinos por la entrada de agua.



Este símbolo indica que el dispositivo no debe utilizarse después del año y el mes que se indica.



Este símbolo indica que se deben seguir las instrucciones de uso.



Este símbolo indica el marcado del dispositivo como tipo C en el TUV del NRTL de EE. UU. (equivalente a la marca UL y CSA)



Este símbolo indica que no se debe utilizar el dispositivo si el empaque está dañado.



Este símbolo indica la cantidad de elementos n que el contenido provee.

pcs

Este símbolo indica la cantidad de elementos.



Este símbolo indica el enchufe de corriente continua.



Este símbolo indica que se trata de un dispositivo de un solo uso. No reutilice el dispositivo.



Este símbolo indica la limitación de temperatura para el funcionamiento, transporte y almacenamiento del dispositivo.



Este símbolo indica la limitación de humedad para el funcionamiento, transporte y almacenamiento del equipo.



Este símbolo indica la limitación de presión atmosférica para el funcionamiento, transporte y almacenamiento del dispositivo.



Este símbolo indica que se debe mantener el dispositivo seco.



Este símbolo indica que se debe mantener alejado de la luz del sol.



Este símbolo indica que el dispositivo es frágil y debe manipularse con cuidado.



Este símbolo indica que el dispositivo cumple con la Directiva de Dispositivos Médicos 93/42/EEC.